

Eurooppalainen ääni maailmanpolitiikassa?

Tutkimus EU-maiden äänestyskäyttäytymisestä YK:n
yleiskokouksessa vuosina 1995-2002

Esitelmä Jan-Erik Johansonin
johtamassa yleisen valtio-opin
proseminaarissa 11.11.2002

Mikael Thuneberg

mikael.thuneberg@helsinki.fi

Tiivistelmä

EU:n yhteisen ulkopolitiikan tavoitteena on jäsenmaiden kantojen koordinoiminen siten, että unioni pystyisi esiintymään mahdollisimman yhtenäisenä kansainvälisellä areenalla. Yksi tapa saada tietoa tämän koordinaation onnistumisesta on tutkia maiden antamia ääniä YK:n yleiskokouksessa – näin saadaan tietää, mistä asioista on vaikeinta päästä sopuun ja missä asioissa unioni pystyy toimimaan yhtenäisesti. Tässä tutkimuksessa on tutkittu EU-maiden antamia ääniä 475:ssä päätöslauselmaäänestyksessä vuosina 1995-2002. EU-maat ovat äänestäneet yksimielisesti 79 prosentissa näistä, mutta erot eri aihealueiden välillä ovat suuret. Ihmisoikeuksia, Israelia ja Palestiinaa koskevissa päätöslauselmissa EU on ollut hyvin yhtenäinen, toisaalta aseita ja kehitysmaita koskevista päätöslauselmista on unionin jäsenmailla ollut vaikeuksia päästä yksimielisyyteen. Yksimielisyyden saavuttaminen on helpointa aiheissa, joissa mailla ei ole konkreettisia valta- tai turvallisuuspoliittisia intressejä, koska näitä ei voida koordinaatiolla poistaa eikä sovittaa yhtä onnistuneesti kuin mielipide-eroja. Niissä aihealueissa, joissa EU-maat eivät ole äänestäneet yhtenäisesti, voidaan unionin sisältä etsiä yhtenäisesti äänestäviä maaryhmiä. Aseet-kategorian äänestyksissä olennaisiksi unionin sisäisiksi erottaviksi tekijöiksi havaittiin Nato-jäsenyys ja ydinaseet. Kehitysmaat-kategoriassa löydetty ryhmät eivät ole yhtä selkeitä. Siirtomaavallat erottuvat muista, mutta muiden ryhmien selittäminen ei ole yhtä yksinkertaista.

Sisällys

1 Johdanto	3
2 Tausta	4
2.1 Aikaisempi tutkimus	4
2.1 EU-maiden ulkopoliittinen yhteistyö	6
2.2 YK:n yleiskokous	7
3 Aineisto	7
4 Metodit	8
5 Analyysi	9
5.1 Yksimielisyys ja poikkeamat	9
5.2 Päätöslausemien luokittelu aiheittain	11
5.3 EU-maiden sijoittuminen aiheulottuvuuksille	14
5.4 EU:n sisäiset ryhmittymät	18
5.4.1 Ryhmittymät aseet-kategorian äänestyksissä	19
5.4.2 Ryhmittymät kehitysmaat-kategorian äänestyksissä	21
6 Päätelmät	24
7 Lähteet	27

1 Johdanto

Pystyykö EU puhumaan kansainvälisessä politiikassa yhdellä äänellä? Tämä kysymys on ollut paljon esillä viime vuosien eurooppalaisessa keskustelussa. Historiallisesti ei voida sanoa Euroopan maiden olleen kovin usein yhtä mieltä kansainvälisen politiikan kysymyksistä, onhan ihmiskunnan historian pahimmilla sodilla eurooppalaiset juuret, ja ne on enimmäkseen myös sodittu Euroopassa. Historiansa ja kansainvälisen asemansa puolesta eurooppalaiset valtiot eivät ole mikään yhtenäinen joukko – yhteistä kaikille on kuitenkin marginalisoitumisen uhka kylmän sodan jälkeisessä tilanteessa kansainvälisen politiikan maantieteellisen painopisteen siirtyessä kohti Aasiaa ja Tyyntä merta. Vastaus tähän uhkaan on ollut pyrkimys yhteisen eurooppalaisen ulkopoliitiikan luomiseen: mitä yhtenäisempänä Eurooppa kansainvälisellä areenalla esiintyy, sitä enemmän painoarvoa sen mielipiteillä on, kuuluu eurooppalaisen ulkopoliitiikan kannattajien yleinen argumentti.

Tämän ulkopoliittisen yhteistyön onnistumista ja ongelmia voidaan tietenkin tutkia monilla eri tavoilla. Yksi lähestymistapa on tutkia maiden käyttäytymistä YK:n yleiskokouksessa, josta saadaan ainutlaatuista kvantitatiivista aineistoa maiden kannoista kansainvälisen politiikan kysymyksiin. Ulkopoliittisissa kannanotoissaan poliitikot ja virkamiehet voivat halutessaan olla niin epämääräisiä, että eroja maiden välillä on vaikea havaita ja tutkia – yleiskokouksessa tällaiseen epämääräisyyteen ei ole mahdollisuutta, koska unionin ulkopuolisten maiden ehdottamat päätöslauselmat pakottavat unionin jäsenet ottamaan kantaa vaikeisiinkin kysymyksiin ja siten mahdollisesti paljastavat EU:ssa sellaista erimielisyyttä, jonka eurooppalaiset itse mieluummin pitäisivät salassa. Yleiskokousänten tutkimus siis paljastaa myös EU:n sisäiset ristiriidat eikä vain yhteisen ulkopoliitiikan onnistumisia – tämä on hyvä näkökulma, koska erimielisyydet ovat usein vähintään yhtä mielenkiintoisia kuin ne asiat, joista on päästy sopuun. Jos halutaan tietoa yhteisen ulkopoliitiikan tulevaisuudesta, on juuri erimielisyyksien tutkiminen olennaista – nehan kertovat, mistä asioista EU-maat tulevaisuudessa vielä joutuvat sopimaan.

Tutkimuksen tarkoituksena on siis selvittää EU:n jäsenmaiden äänestämistä YK:n yleiskokouksessa ja pyrkiä vetämään tästä johtopäätöksiä unionin yhteisen ulkopoliitiikan tilasta ja kehitysnäkymistä. Tutkimustehtävä voidaan jakaa neljään osaan: ensin selvitetään, kuinka yhtenäistä unionin jäsenmaiden äänestämisen yleiskokouksessa on – näin saadaan tietoa siitä, kuinka onnistunutta EU-koordinaatio on ollut. Tutkimuksen toisessa vaiheessa päätöslauselmat jaetaan niiden aiheen mukaan luokkiin ja tarkastellaan, millaisia eroja äänestyskäyttäytymisessä näin saatujen eri aihekategorioiden välillä on – näin saadaan selville, mitkä aiheet ovat EU-maiden yhteistyön kannalta kaikkein

vaikeimpia. Kolmanneksi tutkitaan jäsenmaiden kantoja niissä tapauksissa, joissa EU ei ole päässyt yksimielisyyteen: mitkä maat useimmin ovat esteenä EU:n yksimielisyyden saavuttamiselle? Miten maat eroavat suhtautumisessaan eri aihealueiden kysymyksiin? Lopuksi tutkitaan, esiintyykö äänestyksissä sellaista säännönmukaisuutta, jonka perusteella voitaisiin olettaa tiettyjen unionin sisäisten jakolinjojen vaikuttavan annettujen äänien taustalla. Tarkoituksena on tunnistaa nämä jakolinjat ja selvittää, miten niiden merkitys vaihtelee aihealueesta toiseen. Tutkimuksessa saatujen tulosten perusteella pyritään vetämään laajempia, koko yhteistä ulkopolitiikkaa koskevia päätelmiä. Saatuja tuloksia verrataan myös aiemmissa samankaltaisissa tutkimuksissa saatuihin tuloksiin, jolloin saadaan tietoa myös ajallisesta muutoksesta. Ajallinen vertailu ei kuitenkaan ole tutkimuksessa keskeisessä osassa, vaan ensisijaisesti pyritään saamaan kuva EU-maiden äänestyskäyttäytymisestä vuosina 1995-2002.

2 Tausta

2.1 Aikaisempi tutkimus

Länsieurooppalaisten maiden äänestyskäyttäytymisestä YK:n yleiskokouksessa on melko vähän aikaisempaa tutkimusta. 1970-luvulla on tutkittu silloisten yhdeksän Euroopan yhteisöjen jäsenmaan (Alankomaat, Belgia, Britannia, Irlanti, Italia, Luxemburg, Ranska, Saksa ja Tanska) antamia ääniä. Leon Hurwitz on tutkinut näiden maiden äänestämistä dekolonisaatiota koskevissa päätöslauselmissa yhteensä 243 äänestyksessä vuosina 1946-74 (Hurwitz 1976). Tässä tutkimuksessa havaittiin, että myönteisimmin dekolonisaatioäänestyksissä äänestivät Irlanti, Tanska ja Italia ja kielteisimmin Britannia, Ranska ja Belgia. Irlantia lukuun ottamatta kaikki EY-maat olivat kuitenkin äänestäneet huomattavasti YK:n keskiarvoa kielteisemmin.

Beate Lindemann puolestaan on tutkinut näiden samojen maiden äänestämistä vuosina 1973-77 (Lindemann 1978). Tässä tutkimuksessa on aineistona käytetty kaikkien aihealueiden päätöslauselmia ja tutkittu maiden äänestämistä vuosi kerrallaan ja esitetty syitä äänestyskäyttäytymisen vuosittaiselle vaihtelulle. Kvantitatiivista analyysia aihealueiden eroista, maiden sijoittumisista tai ryhmittymisestä ei Lindemannin tutkimuksessa kuitenkaan ole tehty.

Ainoastaan EU-maihin keskittyvää tutkimusta on vähän, mutta muuten äänestämistä YK:n yleiskokouksessa on tutkittu melko paljon. Soo Yeon Kim ja Bruce Russett ovat tutkineet monipuolisesti kaikkien YK:n jäsenmaiden antamia ääniä kolmelta istuntokaudelta vuosilta 1991-94

(Kim & Russett 1996). Tutkimus jakautuu useaan vaiheeseen: ensin päätöslauselmista muodostetaan faktorianalyysiä käyttäen aiheulottuvuuksia, ja tarkastellaan, minkä latauksen kukin päätöslauselma saa eri faktoreilla. Faktorit nimetään sen mukaan, mitkä päätöslauselmat ovat niissä eniten latautuneita. Tutkimuksessa löydettiin seuraavat kolme aiheulottuvuutta:

1. Itsemäärääminen ja aseidenriisunta
2. Poliittiset oikeudet
3. Lähi-Itä

Seuraavassa vaiheessa Kim ja Russett ovat luoneet maiden yleiskokouksessa antamien äänten perusteella ryhmittelyanalyysiä käyttäen yhtenäisesti äänestäviä maaklustereita, joita löydettiin viisi:

1. Sitoutumattomien maiden liike NAM
2. Eurooppa, Japani
3. Eurooppa, Israel, Yhdysvallat
4. Itä-Eurooppa, Venäjä
5. Malta, Etelä-Korea, Turkki.

Mielenkiintoista on nykyisten EU-maiden sijoittuminen: ne ovat jakautuneet kahteen ryhmään siten, että Itävalta, Tanska, Suomi, Kreikka, Irlanti, Portugali, Espanja ja Ruotsi kuuluvat toiseen ja Alankomaat, Belgia, Britannia, Italia, Luxemburg, Ranska ja Saksa kolmanteen ryhmään. Kim ja Russett ovat tehneet ryhmittelyanalyysin myös vuosista 1983-85: nykyisten EU-maiden osalta ryhmittymät olivat tuolloin samanlaiset kuin vuosina 1991-94.

Miguel Marín-Boschin yleiskokouksen äänestämistä koskevassa tutkimuksessa on tarkasteltu ääniä YK:n perustamisesta 1945 vuoteen 1996 asti (Marín-Bosch 1998). Tutkimus on ensisijaisesti keskittynyt kielteisten äänten analysointiin: mitkä maat ovat milläkin vuosikymmenellä antaneet eniten kielteisiä ääniä, ja missä aihealueissa kielteisiä ääniä on annettu eniten. EU-maat ovat melko korkealla eniten kielteisiä ääniä antaneiden maiden listalla, niin kuin länsimaat yleensäkin – tämä johtuu kehitysmaiden enemmistöstä yleiskokouksessa ja pohjoinen-etelä-kysymysten keskeisestä roolista tässä elimessä. Marín-Bosch on tutkinut myös erilaisten maaryhmien äänestämisen yhtenäisyyttä (kuinka identtisesti ryhmän jäsenet keskenään äänestävät) ja luonut ”samanlaisuusindeksin”, jonka arvo 1000 viittaa täysin identtisiin ääniin (Marín-Bosch 1998, 120). Vuosina 1991-95 EU sai tällä indeksillä arvon 955, kun yleiskokouksen keskiarvo oli 870.

Tutkimuksessa käsitellyistä ryhmistä vain arabiryhmä sai korkeamman arvon (973). Myös näiden indeksien historiallista kehitystä on tutkittu: EU:n kohdalla se on hiljalleen noussut vuosien 1966-70 arvosta 809, merkittävin nousu on tapahtunut 1980-luvun lopulta 1990-luvun alkuun. Samanlaisuusindeksejä on tutkittu myös aihealueittain: EU-maiden kohdalla indeksi on 1990-luvulta noussut etenkin ydinaseisiin, aseidenriisuntaan, kansainväliseen turvallisuuteen ja Lähi-itään liittyvissä päätöslauselmaäänestyksissä (Marín-Bosch 1998, 137).

2.1 EU-maiden ulkopoliittinen yhteistyö

Länsi-Euroopan maiden ulkopoliittinen yhteistyö (EPC) sai alkunsa 1960-luvun lopulla. Se oli luonteeltaan hallitustenvälistä ja tapahtui EY:n rakenteiden ulkopuolella. Aluksi tavoitteena oli enemmän mielipiteiden vaihto kuin aktiivinen kantojen yhteensovittaminen. Ulkopoliittista yhteistyörakennelmaa vahvistettiin vähitellen 1970- ja 1980-luvuilla vastauksena Lähi-idän, Afganistanin ja Puolan tapahtumiin. Euroopan yhtenäisyysasiakirjassa vuonna 1987 EPC:n asema yhteisössä virallistettiin ja jäsenmaat sitoutuivat luomaan ”eurooppalaisen ulkopoliittikan”. Maastrichtin sopimus (1993) synnytti yhteisen ulko- ja turvallisuuspolitiikan (YUTP). Tavoitteena oli tällöin mm. luoda vakautta Eurooppaan siinä uudessa tilanteessa, johon kylmän sodan päättyminen ja Jugoslavian hajoaminen oli sen vienyt (Koskela 1999, 15). YUTP pysyi silti luonteeltaan hallitustenvälisenä ja perustuu siis jäsenmaiden poliittiseen tahtoon sitoutua yhteiseen politiikkaan.

YK:ssa EU-maat koordinoivat YUTP:n puitteissa käytännöllisesti kaiken toimintansa järjestön eri elimissä. Poikkeuksen muodostavat vaalit ja ehdokkuudet, YK:n kehitysyhteistyö ja kunkin EU-maan omat tavoitteet virkojen ja toimien täyttämiseen sekä turvallisuusneuvoston reformi (Ulkoministeriön Siniharmaa kirja 2001). Tärkein rooli tässä koordinaatiossa on EU:n kulloisellakin puheenjohtajamaalla, joka käyttää unionin puheenvuorot päätöslauselmaehdotuksista neuvoteltaessa (Ulkoministeriön Valkoinen kirja 1998). EU:n komissiolla on ollut oma delegaationsa YK:ssa vuodesta 1974. Yksi tämän delegaation tehtävistä on pyrkiä löytämään EU:lle yhteinen kanta YK:n elimissä käsiteltäviin kysymyksiin. EU-maiden ensisijainen vaikutuskanava YK:ssa on nimenomaan unionin koordinaatiokokouksissa. Nykyään EU on YK:ssa usein kehitysmaiden organisaatioiden ainoa, ja aina tärkein, neuvottelukumppani päätöslauselmaehdotusten valmistelussa (Ulkoministeriön Siniharmaa kirja 2001). Kehitysmaita näissä neuvotteluissa edustavat taloudellisissa ja sosiaalisissa kysymyksissä Ryhmä-77 (G-77) ja turvallisuuskysymyksissä sitoutumattomien maiden liike NAM. EU:n sisäinen yhtenäisyys on näiden neuvotteluiden onnistumisen kannalta hyvin keskeistä.

2.2 YK:n yleiskokous

Yleiskokous on keskeisin elin vuonna 1945 perustetussa Yhdistyneiden kansakuntien organisaatiossa. Yleiskokouksen jäseninä ovat kaikki YK:n jäsenmaat, joita on tällä hetkellä 191. Jokaisella maalla on yleiskokouksessa yksi ääni. Päätökset tehdään yksinkertaisella enemmistöllä – tärkeissä asioissa vaaditaan kuitenkin 2/3-enemmistö. Yleiskokouksessa tehdyt päätökset eivät ole juridisesti sitovia, mutta on yleisesti tunnustettu, että niillä merkittävää moraalista painoarvoa (esim. Castañeda 1969 ja Nicholas 1975). Päätöslauselmia hyväksytään nykyään vuosittain noin 300. Näistä noin 80 % hyväksytään yksimielisesti ilman äänestystä. Samat päätöslauselmat toistuvat yleiskokouksessa usein vuodesta toiseen joko täysin samanlaisina tai vain pienillä muutoksilla. Jotkut päätöslauselmat otetaan käsittelyyn aina tietyin väliajoin, esimerkiksi joka toisena istuntokautena. Päätöslauselmatekstien hiominen on silti joka vuosi suuri urakka, ja pienetkin muutokset vaikuttavat siihen, kuinka paljon kannatusta ehdotus yleiskokouksessa saa.

3 Aineisto

Aineistona tutkimuksessa käytetään EU-maiden YK:n yleiskokouksessa antamia ääniä istuntokausilta 50-56 eli syksystä 1995 kevääseen 2002. Tutkimuksessa on otettu huomioon kaikki päätöslauselmat, joista yleiskokous on äänestänyt – näitä on yhteensä 475. Niissä päätöslauselmissa, jotka jakautuvat useisiin osiin siten, että jokaisen osan hyväksymisestä äänestetään erikseen, on jokaista osaa käsitelty kuin se olisi erillinen päätöslauselma. Äänestysvaihtoehdot yleiskokouksessa ovat kyllä, ei ja tyhjä (pidättäytyminen äänestämästä). Lisäksi maat ovat ajoittain poissa äänestyksistä. Tässä tutkimuksessa tyhjän äänen katsotaan merkitsevän täysin neutraalia suhtautumista äänestyksen kohteena olevaan päätöslauselmaan. Se sijoittuu siis kyllä- ja ei-äänien puoliväliin – tämä on linjassa muiden yleiskokouksen äänestämistä koskevien tutkimusten kanssa (esim. Kim & Russett 1996, Hurwitz 1976, Lindemann 1978). Poissaolojen käsittely on vaikeampaa: se voidaan esimerkiksi käsitellä tyhjänä äänenä (Kim & Russett 1996). Tämä aiheuttaa kuitenkin ongelmia, koska ei ole kovinkaan todennäköistä, että poissaoleva maa äänestäisi aina tyhjää. Poissaoloihin voi olla monia erilaisia syitä: se voi olla protesti käsiteltävää päätöslauselmaa kohtaan, protesti joltain aiempaa päätöslauselmaa tai YK:n toimenpidettä kohtaan, tai johtua käytännöllisestä esteestä. Poissaolon syy määrää sen, miten sitä olisi tutkimuksessa käsiteltävä. Koska poissaolojen syitä ei ole aineistossa ilmoitettu, eikä tätä tutkimusta varten ole mahdollista selvittää erikseen jokaisen poissaolon syytä, katsotaan poissaolevan maan aina äänestävän EU:n enemmistön kannan mukaisesti – tutkittaessa yhtenäisesti äänestävää ryhmää aiheuttaa tällainen

määrittely mahdollisimman pienen vääristymän tuloksiin. Tämän tutkimuksen kannalta poissaolot eivät ole suuri ongelma, koska EU-maat, ja kehittyneet maat yleensäkin, jäävät harvoin pois äänestyksistä. Tutkittavalla ajanjaksolla poissaoloja oli yhteensä 66, joista 59 oli Kreikalla. Kreikka oli siis poissa yli 12 prosentissa tutkittavista äänestyksistä, mikä voi aiheuttaa tutkimukseen pientä vääristymää tämän maan kohdalla. Taas on kuitenkin otettava huomioon, että samat päätöslauselmat toistuvat yleiskokouksessa vuodesta toiseen – maan YK-politiikan pitkät linjat voidaan siis melko luotettavasti havaita, vaikka se ei joka vuosi olisikaan äänestämässä kaikista päätöslauselmista.

Tutkimuksessa käytetty aineisto on esillä YK:n Dag Hammarskjöld –kirjaston internet-sivuilla osoitteessa <http://unbisnet.un.org>. Aineistoviitteissä koodin alku ”A/RES” kertoo, että kyseessä on yleiskokouksen päätöslauselma. Koodin ensimmäinen luku kertoo, miltä istuntokaudelta päätöslauselma on: ensimmäinen tutkittava istuntokausi on 50. vuosilta 1995-96 ja viimeinen 56. vuosilta 2001-02. Jälkimmäinen luku koodissa kertoo, monesko kyseisen istuntokauden päätöslauselma on kyseessä. Moniosaisen päätöslauselman eri osat on lisäksi erotettu toisistaan kirjaimilla.

4 Metodit

Tutkimuksessa analysoidaan EU-maiden antamia ääniä erilaisilla kvantitatiivisilla analyysimenetelmillä tilastokäsittelyohjelman avulla. Ristiintaulukoinnilla selvitetään aihepiireittäin, kuinka hyvin päätöslauselmaäänestyksissä ollaan päästy yksimielisyyteen. Tämän jälkeen lasketaan annettujen äänten perusteella kunkin maan etäisyys muihin maihin. Ryhmittelyanalyysillä näiden etäisyyksien perusteella luodaan maaryhmiä, jotka äänestävät keskenään yhtenäisesti. Tutkimuksessa käytetään hierarkkista ryhmittelyanalyysiä, jonka pohjana ovat maiden välisten euklidisten etäisyyksien neliöt.¹ Maiden ja ryhmien yhdistämiseen käytetään menetelmää, joka jokaisessa vaiheessa minimoi variaation ryhmien sisällä ja maksimoi sen ryhmien välillä (ryhmittelyanalyysistä esim. Andersen 1966).

¹ Ryhmittelyanalyysiä varten lasketaan maiden väliset euklidiset etäisyydet avaruudessa, jossa jokainen päätöslauselma muodostaa oman kahden yksikön pituisen ulottuvuutensa. Kunkin ulottuvuuden pituus on siis kyllä-äänestä tyhjiin ääneen ja tyhjistä äänestä ei-ääneen. Neliöimällä euklidiset etäisyydet saadaan erot selvemmin erottuviksi.

5 Analyysi

5.1 Yksimielisyys ja poikkeamat

Seuraavassa taulukossa päätöslauselmat on jaoteltu sen mukaan, kuinka moni jäsenmaa on äänestyksessä poikennut unionin enemmistön kannasta.

Taulukko 1. Poikkeavien maiden määrä.

	Päätöslauselmia	%:a päätöslauselmista
EU yksimielinen	376	79,2
1 maa poikkeaa	11	2,3
2 maata poikkeaa	42	8,8
3 maata poikkeaa	13	2,7
4 maata poikkeaa	10	2,1
5 maata poikkeaa	10	2,1
6 maata poikkeaa	4	0,8
7 maata poikkeaa	9	1,9
Yhteensä	475	100

Nähdään, että EU äänestää ylivoimaisesti suurimmassa osassa äänestyksistä yhtenäisenä blokkina. Silloin, kun yksimielisyyteen ei olla päästy, on poikkeavia maita yleensä vain muutama. Toisaalta EU on tarkasteluajanjaksolla yhdeksän kertaa hajaantunut niin täydellisesti, että enemmistön on muodostanut vain kahdeksan maata. Taulukossa 2 maat on laitettu järjestykseen sen mukaan, kuinka monta kertaa ne ovat poikenneet EU:n enemmistön kannasta. Lisäksi jokaisen maan kohdalle on merkitty, kuinka usein se on ollut ainoa, joka on poikennut muuten yksimielisen unionin kannasta.

Taulukko 2. Poikkeamat maittain.

	Ranska	Britannia	Irlanti	Ruotsi	Itävalta	Suomi	Kreikka	Espanja	Alankomaat	Tanska	Saksa	Portugali	Belgia	Luxemburg	Italia
Poikkeamat	62	60	34	26	21	16	15	15	13	12	12	9	9	7	2
Ainoa poikkeaja	3	1	1	-	-	-	2	-	-	2	2	-	-	-	-

Poikkeamien määrissä on hyvin suurta vaihtelua. Tarkasteluajanjaksolla oli yhteensä 99 päätöslauselmaa, joissa EU ei saavuttanut yksimielisyyttä – Ranska ja Britannia ovat siis äänestäneet lähes kahdessa kolmasosassa näistä vastoin EU:n enemmistön kantaa. Tosin ne ovat hyvin harvoin olleet ainoita poikkeajia vaan ovat yleensä saaneet tukea vähintäänkin toisiltaan ja noin puolessa tapauksista myös muilta mailta. Myös EU:n liittoutumattomilla mailla, Irlannilla, Ruotsilla, Itävallalla ja Suomella, on melko paljon poikkeamia unionin enemmistön kannasta. Poikkeamien määrä kertoo ensisijaisesti maan intressien etäisyydestä ”keskimääräiseen EU-maahan” nähden: Ranskalla ja Britannialla on monestakin syystä melko erilaiset intressit kuin muilla unionin jäsenillä, samoin liittoutumattomilla mailla Nato-voittoisessa unionissa. Toisaalta poikkeamien määrällä on yhteys myös maan sitoutumiseen unionin yhteiseen ulkopolitiikkaan: innokkaimmat YUTP:n kannattajat ehkä joustavat kannoistaan, jotta EU esiintyisi mahdollisimman yhtenäisenä. YUTP:n kehittäminen on tällöin maalle intressi, joka on tärkeysjärjestyksessä korkeammalla kuin äänestyksen kohteena olevaan päätöslauselmaan liittyvät intressit. Toisaalta kansainvälisessä politiikassa muita EU-maita tärkeämmässä roolissa olevat Ranska ja Britannia eivät luultavasti aseta YUTP:n kehittämistä tärkeysjärjestyksessä niin korkealle kuin unionin pienemmät jäsenmaat, minkä vuoksi ne eivät ole yhtä valmiita joustamaan kannoistaan.

Taulukossa esitettyjä lukuja voidaan myös verrata aiemmissä tutkimuksissa saatuihin tuloksiin. On mielenkiintoista, että poikkeamat jakautuivat hyvin samankaltaisesti tutkimuksessa, jossa tarkastelun kohteena oli silloisten yhdeksän EY-maan äänestäminen yleiskokouksessa vuosina 1973-77 (Lindemann 1978, 229). Tällöinkin useimmin EY:n enemmistön kannasta poikkesivat Britannia, Ranska ja Irlanti ja harvimmin Luxemburg, Belgia, Saksa sekä Italia. Maiden intressit suhteessa ”keskimääräiseen EU-maahan” näyttäisivät siis pysyneen melko vakaina tutkimusten välisen yli kahden vuosikymmenen ajan.

Taulukko 3. Yksimielisyysasteen kehitys.

Istuntokausi	Yksimielisyysaste %:a
1995-1996	68,1
1996-1997	79,2
1997-1998	82,6
1998-1999	85,0
1999-2000	78,3
2000-2001	81,7
2001-2002	80,0
Yhteensä	79,2

Taulukossa 3 nähdään, miten yksimielisyysaste on vaihdellut tarkasteluajanjaksolla: se on noussut merkittävästi ensimmäisen tutkitun istuntokauden 68 prosentista, mutta tasaantunut sitten noin 80 prosenttiin. Yksittäisten istuntokausien vertailuun on kuitenkin suhtauduttava varauksella, koska erot maiden antamissa äänissä voivat johtua enemmän äänestyksen kohteina olevien päätöslauselmien muuttumisesta ja vaihtumisesta kuin muutoksista maiden kannoissa tai EU:n harjoittamasta koordinoinnista. Lisäksi seitsemän vuoden ajanjakso on liian lyhyt mahdollistaakseen johtopäätösten tekemisen äänestyskäyttäytymisen ajallisesta muutoksesta tutkittavalla ajanjaksolla. Näiden rajoitteiden vuoksi aineistoa tässä tutkimuksessa tarkastellaankin pääasiallisesti tekemättä ajallista erittelyä.

5.2 Päätöslauselmien luokittelu aiheittain

Yleiskokouksen päätöslauselmia voidaan luokitella aiheittain eri tavoilla. Luvussa 2.1 esitettiin tutkimus, jossa aiheuokat luotiin faktorianalyysillä käyttäen maiden antamia ääniä muuttujina (Kim & Russett 1996). Tällöin saadaan tulokseksi aiheulottuvuuksia, joissa mailla on erilainen äänestyskäyttäytyminen. Tätä menetelmää käytettäessä voi kuitenkin käydä niin, että kaksi selvästi eri aiheita sisällytetään yhteen aiheulottuvuuteen, koska maiden äänestyskäyttäytyminen on niissä samankaltainen (esim. kehitysmaakysymykset ja aseidenriisunta yllä mainitussa tutkimuksessa). Tällaista luokittelua käytettäessä pienempiä eroja näiden aiheiden välillä ei voida havaita, koska ne on yhdistetty samaan aiheulottuvuuteen. Lisäksi näitä luokitteluja voi olla vaikea käyttää tutkimuksessa, ja jopa niiden nimeäminen voi tuottaa vaikeuksia, jos niihin sisältyy monia hyvin

erilaisia aiheita käsitteleviä päätöslauselmia. Aihealueiden rajat YK:n yleiskokouksessa ovat todellisuudessa kuitenkin melko selkeät, ja ainakin tämänkaltaista tutkimusta varten on järkevämpää käyttää valmista aiheuokittelua kuin pyrkiä tilastollisin menetelmin johtamaan sitä aineistosta. Näin saadaan yksiselitteiset aiheuokittelut, joilla maiden äänestyskäyttäytymistä voidaan tutkia ja joista voidaan vetää mielekkäitä johtopäätöksiä. Tässä tutkimuksessa päätöslauselmat jaetaan viidelle aiheuokittelulle, jotka vastaavat yleiskokouksessa toistuvasti esiin nousevia teemoja. Esimerkiksi Miguel Marín-Bosch on käyttänyt samaa jakoa (Marín-Bosch 1998). Käytettävät aihekategoriat ovat:

1. Aseet
2. Kehitysmaat
3. Israel ja Palestiina
4. Ihmisoikeudet
5. Muut

Aseet-kategoriaan on sijoitettu kaikki päätöslauselmat, jotka koskevat aseidenriisuntaa, ydinkokeiden ja tiettyjen aseiden kieltämistä, ja joukkotuhoaseiden leviämisen ehkäisyä. Tähän kategoriaan on sisällytetty myös päätöslauselmat, joissa jokin alue julistetaan ”rauhanalueeksi” tai ydinasevapaaksi alueeksi, sekä Antarktiksensa ja avaruuden demilitarisoitua asemaa koskevat päätöslauselmat. Lisäksi tähän on sisällytetty päätöslauselmat, joissa tuomitaan ydinaseet tai haetaan ydinaseettomille maille takuita siitä, ettei ydinaseita käytetä niitä vastaan.

Kehitysmaat-kategoriaan kuuluvat päätöslauselmat, jotka koskevat kehitysmaiden asemaa ja dekolonisaatiota. Tähän kategoriaan kuuluvat myös sellaiset kansainvälistä kauppaa käsittelevät päätöslauselmat, joiden tarkoituksena on edistää tasa-arvoisempaa taloudellista suhdetta teollisuusmaiden ja kehitysmaiden välillä. Tämä kategoria sisältää siis ns. pohjoisen-eteläkysymykset, joissa jakolinja kulkee yleensä teollisuusmaiden ja kehitysmaiden välillä.

Israel ja Palestiina –kategoriaan kuuluvat Israelin palestiinalaisia vastaan suuntaamat toimet tuomitsevat päätöslauselmat, sekä päätöslauselmat, joissa kiinnitetään huomiota palestiinalaisten oikeuksiin ja humanitääriin apuun palestiinalaisille. Lisäksi tässä kategoriassa on päätöslauselmia, joissa tunnustetaan palestiinalaisten oikeus oman valtion perustamiseen ja joissa ehdotetaan palestiinalaisille yliopistoa Jerusalemiin, ja Lähi-idän rauhanprosessiin, Israelin siirtokuntiin, Jerusalemin jakoon ja Golanin kukkuloihin liittyviä päätöslauselmia.

Ihmisoikeuskategoriaan kuuluu sekä yleisiä ihmisoikeusjulistuksia (esimerkiksi oikeus ruokaan, opetukseen ja matkustamiseen, lasten oikeudet, kidutuksen tuomitseminen) että tiettyjen maiden ihmisoikeustilanteen tuomitsevia päätöslauselmia (tuomittavina yleensä monet islamilaiset maat ja mm. Kuuba, Kongo, Ruanda ja Serbia). Israelin ihmisoikeusloukkaukset tuomitsevat päätöslauselmat on kuitenkin sijoitettu Israel ja Palestiina -kategoriaan.

Muut-kategoriaan jää mm. YK:n rahoitusta, erilaisia sopimuksia ja Kuuban vastaisia pakotteita koskevia päätöslauselmia, joita ei voida sijoittaa mihinkään neljästä yllä mainitusta kategoriasta.

Taulukko 4. Yksimielisyys aihealueittain.

	Aseet		Kehitysmaat		Israel ja Palestiina		Ihmisoikeudet		Muut	
EU yksimielinen	97	67 %	14	29 %	140	99 %	76	89 %	49	91 %
Ei yksimielisyyttä	48	33 %	35	71 %	2	1 %	9	11 %	5	9 %
Yhteensä	145	100 %	49	100 %	142	100 %	85	100 %	54	100 %

Taulukosta 4 nähdään, että EU-maiden on ollut selvästi vaikeinta saavuttaa yksimielisyyttä aseita ja kehitysmaita koskevissa päätöslauselmissa. Israelia ja Palestiinaa koskevissa lukuisissa äänestyksissä EU on pysynyt hyvin yhtenäisenä, samoin ihmisoikeuskysymyksissä. EU:n yhtenäisyys vaihtelee merkittävästi aihealueiden välillä – mikä aiheuttaa tämän vaihtelun? Jos verrataan aiheita, joissa yksimielisyyden saavuttamisessa näyttäisi olevan vaikeuksia (aseita ja kehitysmaita) aiheisiin, joissa se on useimmiten onnistunut (Israel ja Palestiina sekä ihmisoikeudet), liittyy suurin ero näiden välillä aiheiden suhteeseen EU-maiden kansallisiin intresseihin. Aseisiin liittyvissä kysymyksissä EU-mailla on selkeästi omat kansalliset intressinsä, jotka vaihtelevat maiden välillä hyvinkin paljon: esimerkiksi Britannialla, joka on maailmanlaajuiset turvallisuusintressit omaava melkein suurvalta, Naton ytimessä ja Yhdysvaltain tärkein liittolainen, on hyvin erilaiset intressit aseisiin liittyvissä kysymyksissä kuin pienellä, liittoutumattomalla Irlannilla. Samanlainen jyrkkä intressiero EU-maiden välillä on kehitysmaakysymyksissä niiden maiden välillä, joilla on siirtomaita, ja niiden, joilla ei ole. Näitä perustavanlaatuisia intressieroja ei mikään koordinaatio poista – kyse ei ole soviteltavissa olevista mielipide-eroista vaan konkreettisista eroista maiden ominaisuuksissa ja asemassa kansainvälisen politiikan areenalla. Nämä intressierot vaikuttavat myös maiden äänestyskäyttäytymiseen YK:n yleiskokouksessa, eikä siksi ole ihme, että EU:n on vaikea saavuttaa yksimielisyyttä näissä aiheissa.

Ihmisoikeudet taas on aihe, jossa EU-maiden kansalliset intressit ovat hyvin yhteneviä. Tämä yhtenevyys selittyy sillä, että näiden intressien taustalla on ennemminkin maan kulttuuri kuin sen asema maailmassa, ja kulttuurierot EU-maiden välillä ovat hyvin vähäiset verrattuna globaaleihin kulttuurieroihin. Yhtenäinen kulttuuri ei kuitenkaan tarkoita, etteivätkö maiden intressit voisi eriytyä esimerkiksi tilanteessa, jossa yhden maan läheistä liittolaista syytetään ihmisoikeusloukkauksista: näin kävikin joulukuussa 1995, kun Kreikka ei suostunut muiden unionin jäsenmaiden tavoin tuomitsemaan serbien ihmisoikeusloukkauksia, koska sillä oli hyvät suhteet Serbiaan (YK:n yleiskokouksen päätöslauselmat A/RES/50/190 ja A/RES/50/193. Kreikan ja Serbian suhteista Forsythe 2000.) Israelin ja Palestiinan suhteen tilanne on vaikeampi, koska EU-maiden intressit eivät välttämättä ole täysin yhtenevät. Britannian intresseissä saattaisi esimerkiksi olla äänestää Yhdysvaltain rinnalla Israelin puolesta. Erot EU-maiden intresseissä eivät kuitenkaan ole suuria: kaikkia ovat yksimielisiä siitä, että tärkeintä on saada aikaan rauha, johon päästään vain luomalla itsenäinen Palestiinan valtio (Eurooppa-neuvoston Barcelonan julistus 2000). Jos EU-mailla olisi sellaisia konkreettisia eriäviä intressejä alueella kuin esimerkiksi Suezin kriisin aikaan 1956, ei lähes täydellisen yksimielisyyden saavuttaminen varmastikaan olisi mahdollista.

Päätöslauselmien aihekohtaisessa tarkastelussa havaittiin siis, että EU:n yhtenäisyys vaihteli huomattavasti eri aihealueilla. Vaihtelu liittyy näiden aiheiden erilaiseen suhteeseen kansallisiin intresseihin. Israelin ja Palestiinan konfliktiin ja ihmisoikeuksiin liittyvissä päätöslauselmissa EU oli hyvin yksimielinen. Analyysin jatkon kannalta mielenkiintoisimpia ovat kuitenkin ne päätöslauselmat, joissa yksimielisyyteen ei olla päästy – nämä sisältyvät enimmäkseen aseet- ja kehitysmat-kategorioihin. Seuraavassa vaiheessa tarkastellaan, miten EU-maat ovat näihin kategorioihin kuuluvissa päätöslauselmissa äänestäneet ja mitä syitä äänestyskäyttäytymisen taustalta voidaan löytää.

5.3 EU-maiden sijoittuminen aiheulottuvuuksille

Alla olevassa kuvassa EU-maat on sijoitettu koordinaatistoon, jonka vaaka-akseli on aseet-aiheulottuvuus ja pystyakseli kehitysmat-aiheulottuvuus. Kuvan tarkoitus on havainnollistaa maiden välisiä etäisyyksiä, ja yleistä suhtautumista päätöslauseleihin näillä kahdella keskeisellä aiheulottuvuudella. Korkeampi sijainti koordinaatistossa merkitsee myönteisempää äänestämistä kehitysmat-kategoriaan kuuluvissa päätöslauselmissa eli kehitysmaiden aseman parantamisen, dekolonisaation ja tasa-arvoisemman maailmankaupan kannattamista. Mitä oikeammalla maa on koordinaatistossa, sitä myönteisemmin se on äänestänyt aseet-kategorian päätöslauselmissa eli

kannattanut aseidenriisuntaa, aserajoituksia ja rauhanalueita. EU:n keskiarvo on akselien leikkauspisteessä – mitä kauempana maa tästä pisteestä on, sitä enemmän sen antamat äänät ovat poikenneet EU-maiden keskimäriin antamista äänistä.

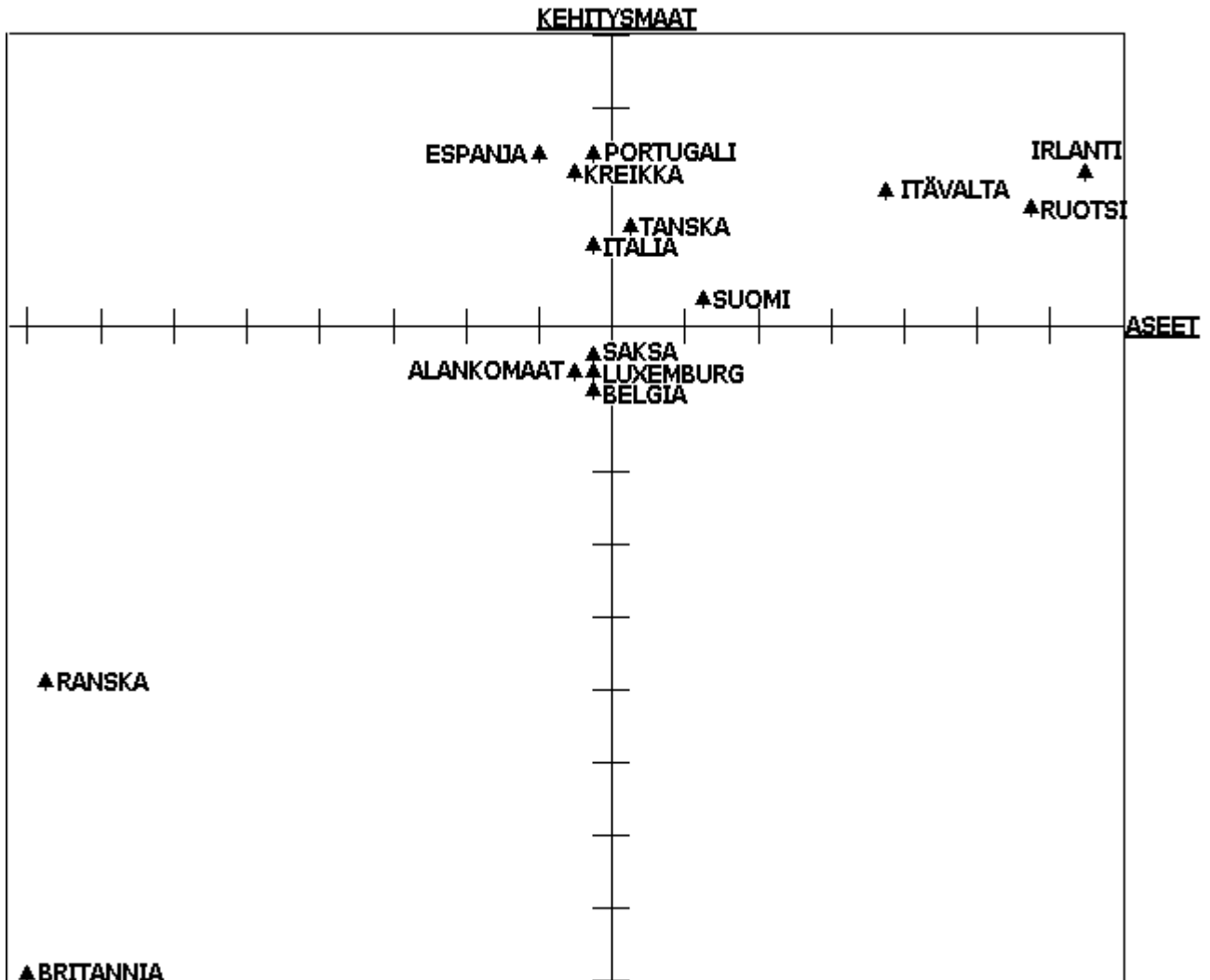

Kuva 1. Maiden sijoittuminen kehitysmaat- ja aseet-aiheulottuvuuksille.²

Kuvasta nähdään, kuinka EU-maat sijoittuvat kahdella eniten erimielisyyttä niiden kesken aiheuttavalla aiheulottuvuudella ja kuinka etäällä EU-maat ovat toisistaan näissä aiheissa. Selvimmin erottuvat Britannia ja Ranska, jotka ovat äänestäneet muita EU-maita kielteisemmin sekä aseet- että kehitysmaat –kategorioiden päätöslauselmista. Muuten nähdään, että Benelux-maat ovat hyvin yhtenäisenä ryhmänä lähellä Saksaa ja EU:n keskiarvoa. Etelä-Euroopan maat ovat äänestäneet keskimääräistä hieman kielteisemmin aseet-kategorian päätöslausemissa mutta toisaalta

² Maiden sijoitukset on laskettu vähentämällä ei-äänät ja tyhjät äänät kyllä-äänistä. Tyhjät äänät on kerrottu kertoimella ½. Koordinaattiakseleille sijoitettujen viivojen väli on kaksi ääntä (neljä tyhjää ääntä).

myönteisemmin kehitysmaat-kategoriaan kuuluvissa. Puolueettomat maat Irlanti, Ruotsi, Itävalta ja Suomi ovat äänestäneet kummassakin kategoriassa keskimääräistä myönteisemmin, samoin kuin Nato-maa Tanska. Euroopan yhteisön maiden äänestämistä YK:n yleiskokouksen kehitysmaakysymyksissä on tutkittu aikaisemmin 1970-luvulla, ja näyttäisi siltä, ettei silloisen yhdeksän EY-maan suhtautuminen kehitysmaapäätöslauseelmiin ole juurikaan muuttunut niistä ajoista. Vuosina 1946-74 kehitysmaamyönteisimmät maat olivat Irlanti, Tanska ja Italia (Hurwitz 1976). Vuosina 1973-77 myönteisimmin kehitysmaakysymyksissä äänestivät Alankomaat, Irlanti, Tanska ja Italia (Lindemann 1978, 186-195). Näistä kolme jälkimmäistä maata kuuluvat yhä EU:n kehitysmaamyönteisimpiin maihin. Alankomaat muodostaa kuitenkin poikkeuksen: se on nykyään lähellä Saksaa, Belgiaa ja Luxemburgia, eikä kuulu enää unionin kehitysmaamyönteisimpiin maihin. Mielenkiintoista on myös, että unionin laajentumiset 1980- ja 90-luvuilla etelään ja liittoutumattomiin maihin toivat unioniin ainoastaan kehitysmaamyönteisiä maita. Suomea voidaan ehkä pitää poikkeuksena, koska se on äänestyskäyttäytymiseltään alkuperäistä dekolonisaatiokolmikkoa kielteisempi, vaikkakin myönteinen suhteessa unionin keskiarvoon.

Kuvasta ilmenee EU:n kolmen suuren maan hyvin erilaiset roolit: Britannia ja Ranska näyttäisivät ajavan omaa politiikkaansa hyvin kaukana muista unionin jäsenmaista, kun taas Saksa on äänestyskäyttäytymiseltään kaikista jäsenmaista lähimpänä unionin keskiarvoa. Kokonsa puolesta Saksalla olisi mahdollisuus ajaa samanlaista eriävää politiikkaa kuin Britannia ja Ranskakin – siltä kuitenkin puuttuvat ne poikkeavat piirteet, joita Britannialle ja Ranskalle on kasaantunut: ydinaseet, siirtomaat ja turvallisuusneuvoston pysyvän jäsenyyden antama suurvalta-asema. Muuten kuin kokonsa puolesta Saksa on piirteiltään lähempänä muita EU-maita kuin Britanniaa ja Ranskaa. Saksan sijoittumiseen lähelle unionin keskiarvoa vaikuttanee myös sen voimakas sitoutuminen EU:n yhteiseen ulkopolitiikkaan – menneisyytensä vuoksi se tarvitsee ulkopolitiikalleen multilateraalinen viitekehyksen, ja toimiva YUTP on sille siksi tärkeä kansallinen intressi (Auffermann 1999, 135). Myös EU:n neljänneksi suurimmalle valtiolle, Italialle, eurooppalaisen ulkopolitiikan kehittäminen on pitkään ollut hyvin tärkeää (Bonvicini 1983).

EU-maiden omien piirteiden lisäksi myös niiden suhteilla unionin ulkopuolisiin maihin voi olla vaikutusta niiden äänestyskäyttäytymiseen. EU-maat voivat koordinoida kantojaan myös muiden maiden tai ryhmien kanssa. Etenkin Britannialla ja Ranskalla on historiallisista syistä erityissuhteet moniin unionin ulkopuolisiin maihin. Näissä suhteissa EU-maa on kuitenkin lähes poikkeuksetta ”vahvempi” osapuoli, eikä siis ole todennäköistä, että esimerkiksi Ranska muuttaisi kantaansa johonkin kysymykseen vain voidakseen äänestää entisen siirtomaansa Senegalin rinnalla.

Poikkeuksen tästä muodostaa EU-maiden ja Yhdysvaltain välinen suhde, jossa valta-asymmetria on päinvastainen: on siis mahdollista, että amerikkalaisten kannoilla on vaikutusta unionin jäsenmaiden äänestyskäyttäytymiseen. Kansainvälisen politiikan merkittävimpänä yksittäisenä toimijana Yhdysvaltain mielipiteillä on varmasti jonkinlaista vaikutusta kaikkien sen kanssa hyvissä väleissä olevien maiden ulkopoliittiseen kannanmuodostukseen. Tätä vaikutusta korostavat maiden jäsenyydet erilaisissa valtioiden välisissä organisaatioissa, joissa valta on asymmetrisesti jakautunut Yhdysvaltain kansainvälisen johtoaseman vuoksi. Näistä organisaatioista Nato on varmasti kaikkein merkittävin, eikä Yhdysvaltain merkitystä siis voida jättää huomiotta tutkittaessa Euroopan maiden toimintaa kansainvälisessä politiikassa. Amerikkalaisten YK:n yleiskokouksessa antamia ääniä ei sisällytetty tässä tutkimuksessa käytettyyn aineistoon, mutta Yhdysvaltain ulkoministeriön vuosittaiset YK-raportit tarjoavat mahdollisuuden tarkastella myös tätä puolta (Yhdysvaltain ulkoministeriö 1999, 2000 ja 2001). Taulukossa 5 EU-maat on laitettu järjestykseen sen mukaan, kuinka suuressa osassa äänestyksistä ne ovat äänestäneet identtisesti Yhdysvaltain kanssa mainittuina vuosina.

Taulukko 5. Yksimielisyys USA:n kanssa. Luvut prosentteja.

	Britannia	Ranska	Alankomaat	Saksa	Belgia	Luxemburg	Suomi	Tanska	Italia	Espanja	Portugali	Itävalta	Ruotsi	Kreikka	Irlanti	Yhteensä
Yksimielisyys USA:n kanssa	76	72	70	69	68	68	68	67	67	66	66	65	64	64	62	67

Taulukosta nähdään, ettei unionimaiden antamien äänten samankaltaisuus Yhdysvaltojen antamien äänten kanssa muutamaa poikkeusta lukuun ottamatta vaihtelee kovin paljon. Ranska ja etenkin Britannia ovat kuitenkin selvästi muita EU-maita useammin samalla kannalla amerikkalaisten kanssa, Irlanti taas muita harvemmin. On vaikea arvioida, missä määrin nämä tulokset johtuvat siitä, että Ranskalla ja Britannialla on muita EU-maita enemmän yhteneviä intressejä Yhdysvaltain kanssa, ja missä määrin taas lojaalisuudesta ja halusta äänestää amerikkalaisten rinnalla. Ranskan kohdalla kysymys on luultavasti ainoastaan yhteisistä intresseistä (mm. ydinasekysymyksissä), koska maalla ei selvästikään ole taipumusta pyrkiä välttämään erimielisyyksiä Yhdysvaltain kanssa kansainvälisen politiikan kysymyksissä. Britannian kohdalla taas on mahdollista, että nimenomaan halu olla amerikkalaisten rinnalla osaltaan vaikuttaa sen äänestyskäyttäytymiseen, vaikka mailla on tietenkin

myös merkittäviä yhteisiä intressejä. Briteille ”erityissuhde” Yhdysvaltoihin on toisen maailmansodan jälkeen ollut hyvin merkittävä osa maan ulkopoliittikkaa (esim. Silventoinen 1999). Britannia pyrkii siis koordinoimaan kantojaan EU-maiden lisäksi ainakin joissakin kysymyksissä myös Yhdysvaltojen kanssa. Vaikka näiden kahden maan erityissuhteella lienee jonkin verran vaikutusta Britannian äänestyskäyttäytymiseen yleiskokouksessa, on silti selvää, että EU-koordinaatio on Britanniankin kohdalla selvästi etusijalla: Yhdysvaltojen kanssa Britannia äänestää 76 prosentissa äänestyksistä, EU:n enemmistön kanssa 87 prosentissa. Miguel Marín-Boschin tutkimus tukee tätä väitettä: Britannian tasapainoilu Yhdysvaltain ja EU:n välissä on kääntynyt EU:n hyväksi, vaikka Ronald Reaganin ja Margaret Thatcherin aikaan 1980-luvulla Britannia äänestikin usein myös amerikkalaisten rinnalla etenkin dekolonisaatiota ja Etelä-Afrikkaa koskevissa päätöslauselmissa (Marín-Bosch 1998, 113).

5.4 EU:n sisäiset ryhmittymät

Yllä tarkasteltiin kunkin maan sijaintia kahdella aiheulottuvuudella suhteessa toisiinsa ja unionin keskiarvoon ja saatiin selville maiden yleinen suhtautuminen näiden aihealueiden päätöslauselmiin. Toinen analysoinnin kannalta mielenkiintoinen näkökulma on tutkia, mitkä EU-maat äänestävät keskenään yhtenäisesti. Kuva 1 antaa viitteitä siitä, millä mailla on samankaltainen suhtautuminen kahden käsiteltävän aihealueen päätöslauselmiin. Maiden sijoittumisesta ei kuitenkaan voida päätellä, kuinka yhdenmukaista niiden äänestäminen on ollut, koska vaikka kahden maan yleinen suhtautuminen tietyn aihealueen kysymyksiin olisi samankaltainen, eivät ne välttämättä ole yksittäisissä päätöslauselmissa äänestäneet niin yhtenäisesti, että kuuluisivat samaan ryhmään.³ Ryhmittelyanalyysillä voidaan ottaa huomioon maiden suhtautuminen kuhunkin yksittäiseen päätöslauselmaan, ja sillä saadaan siksi totuudenmukainen kuva äänestysryhmistä. Ryhmittelyanalyysillä löydettyjä ryhmiä voidaan tarkastella suhteessa EU:n sisäisiin alueellisiin (Pohjoismaat, Brittein saaret, Keski-Eurooppa, Välimeren maat) ja poliittisiin (liittoutuneet ja

³ Kunkin maan yleinen suhtautuminen yhteen aihealueeseen on summa kaikista sen antamista äänistä tämän aihealueen äänestyksissä. Vaikka kahdella maalla olisi sama summa, se voi muodostua erilaisista äänistä. Kuvitellaan esimerkiksi, että Suomi äänestää päätöslauselma A:n puolesta ja päätöslauselma B:tä vastaan, ja Ruotsi A:ta vastaan ja B:n puolesta. Tällöin kummankin maan yleinen suhtautuminen, äänen summa, olisi sama: yksi kyllä- ja yksi ei-ääni. Maat ovat kuitenkin äänestäneet täysin päinvastaisesti, ja siksi olisi väärin sijoittaa ne samaan ryhmään.

liittoutumattomat maat, ydinasemaat ja ydinaseettomat maat ym.) jakolinjoihin: mitkä näistä jakolinjoista ovat keskeisimpiä määrittäjiä maiden äänestyskäyttäytymiselle YK:n yleiskokouksessa ja miten näiden merkitys vaihtelee aihealueittain?

Koska ryhmittymien voidaan olettaa vaihtelevan riippuen päätöslauselman aiheesta, tutkitaan erikseen ryhmien muodostumista kahdessa eniten erimielisyyttä aiheuttaneessa aihekategoriassa, jotka ovat aseet ja kehitysmaat. Muissa kategorioissa sellaisia äänestyksiä, joissa EU ei ole ollut yksimielinen, on niin vähän, ettei ryhmittymien etsiminen niistä ole mielekäästä

5.4.1 Ryhmittymät aseet-kategorian äänestyksissä

Kuvassa 2 näytetään ryhmittelyanalyysin tulokset aseet-kategorian äänestyksissä. Ryhmittely etenee vasemmalta oikealle: maita ja maaryhmiä yhdistellään siten, että lopuksi kaikki muodostavat yhden ryhmän. Mitä aikaisemmassa vaiheessa maat on liitetty, sitä lähempänä ne ääniltään ovat toisiaan.

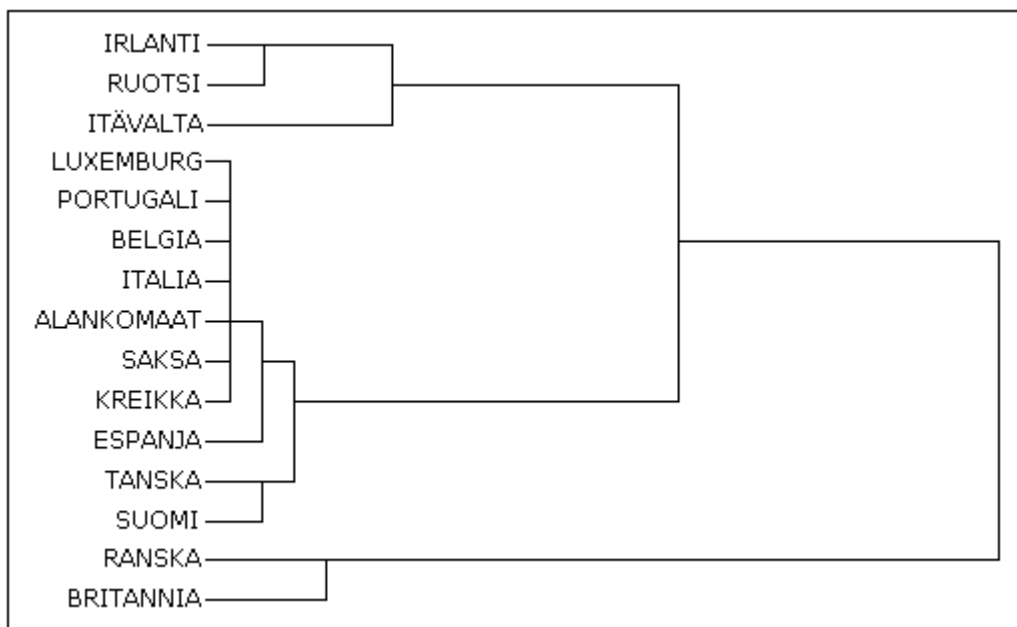

Kuva 2. Ryhmittelyanalyysi aseet-kategoriassa.

Kuvasta löydetään kolme selkeästi toisistaan erottuvaa ryhmää: ensimmäiseen kuuluvat Irlanti, Ruotsi ja Itävalta, toiseen maat Luxemburgista Suomeen, ja kolmanteen Ranska ja Britannia. Myös näiden ryhmien sisällä on eroja maiden välillä, esimerkiksi Tanska ja Suomi muodostavat oman alaryhmänsä, ja Itävalta on melko kaukana kaikista muista maista.

Äänestäminen aseet-kategorian päätöslauselmissa näyttäisi olevan sotilaallis-poliittisten rajalinjojen määrittämää: toisaalta erottuvat liittoutuneet ja liittoutumattomat maat, toisaalta ydinasemaat ydinaseettomista. Löydetyt ryhmät voidaan nimetä seuraavasti:

1. Liittoutumattomat maat
2. Ydinaseettomat Nato-maat, Suomi
3. Ydinasemaat

Ensimmäiseen ryhmään kuuluvat EU:n liittoutumattomat maat Suomea lukuun ottamatta. Suurin osa maista kuuluu toiseen ryhmään. Jäljelle jäävät Ranska ja Britannia, joiden muodostama kolmas ryhmä on hyvin kaukana kahdesta muusta ryhmästä. Myönteisimmin on äänestänyt ensimmäinen, liittoutumattomien maiden muodostama ryhmä ja kielteisimmin ydinaseamaiden muodostama kolmas ryhmä.

Ryhmittelyanalyysillä saadut tulokset ovat siis melko odotetunlaisia – ainoa poikkeus muuten selkeistä liittoutuneet/liittoutumattomat- ja ydinasemaat/ydinaseettomat maat -jaoista on Suomen sijoittuminen ydinaseettomien Nato-maiden ryhmään. Suomen läheisin äänestyskumppani on Tanska, jonka kanssa se muodostaa oman ”pohjoismaisten Nato-maiden” alaryhmänsä. Yllättäen vain kolme EU-maata on Ruotsia kauempana Suomesta. Nämä tulokset tukevat näkemystä, jossa suomalaisen ulkopoliittikan on katsottu muuttuneen merkittävästi sen entisten rajoitteiden hävitessä kylmän sodan päättymisen seurauksena ja Ruotsin taas pysyneen vanhoilla linjoillaan, joihin aseidenriisunnan edistäminen keskeisenä kuuluu (Ojanen ym. 2000, 246).

Ydinasemaat Ranska ja Britannia jäävät kauas erilleen muista EU-maista. Tämä johtuu siitä, että suuri osa aseet-kategorian päätöslauselmista koskee nimenomaan ydinaseita: niiden tuomitsemista, niistä luopumista ja takuita ydinaseettomille maille siitä, ettei ydinaseita käytetä niitä vastaan. Näistä päätöslauselmista äänestettäessä Ranska ja Britannia pitävät kiinni omista turvallisuusintresseistään ja äänestävät vastaan – muut EU-maat taas suhtautuvat kielteisesti ydinaseisiin, ja yleensä kannattavat ehdotettuja päätöslausemia. Toinen tekijä, joka loitontaa Ranskaa ja Britanniaa muista EU-maista tässä kategoriassa, on niiden maailmanlaajuiset turvallisuusintressit, jotka seuraavat siirtomaanomistuksista. Kolmas tekijä, joka vetää Britanniaa kauemmas muista unionin jäsenmaista, on sen erityissuhde Yhdysvaltoihin, millä on jonkin verran vaikutusta sen äänestyskäyttäytymiseen (ks. luku 5.3).

Nato-maiden erottuminen liittoutumattomista maista tässä aihekategoriassa ei ole kovin yllättävää, liittyväthän aseidenriisunta ja kansainvälinen turvallisuus kiinteästi Naton toimialaan. Sen lisäksi, että Nato-jäsenyys vaikuttaa sen jäsenmaiden äänestyskäyttäytymiseen epäsuorasti sen myötä syntyvien yhteisten intressien kautta, pyrkivät Nato-maat myös aktiivisesti luomaan yhteisiä kantoja joihinkin yleiskokouksessa esillä oleviin turvallisuus- ja aseidenriisuntakysymyksiin (Marín-Bosch 1998, 136). Näissä kysymyksissä EU ei siis ole Nato-maille ainoa koordinaatioryhmä, mikä heijastuu selvästi äänestyskäyttäytymiseenkin: rajalinja Naton jäsenmaiden ja liittoutumattomien maiden välillä on tämän aihealueen äänestyksissä melko syvä. Suomi tosin äänestää usein Naton mukana, vaikkei olekaan mukana sotilasliiton sopiessa yhteisistä kannoistaan.

5.4.2 Ryhmittymät kehitysmaat-kategorian äänestyksissä

Kehitysmaat-kategorian äänestyksistä tehdyn ryhmittelyanalyysin tulokset on esitetty kuvassa 3. Ryhmittely etenee vasemmalta oikealle: mitä aikaisemmin maat on yhdistetty, sitä lähempänä ne antamiensa äänten perusteella ovat toisiaan.

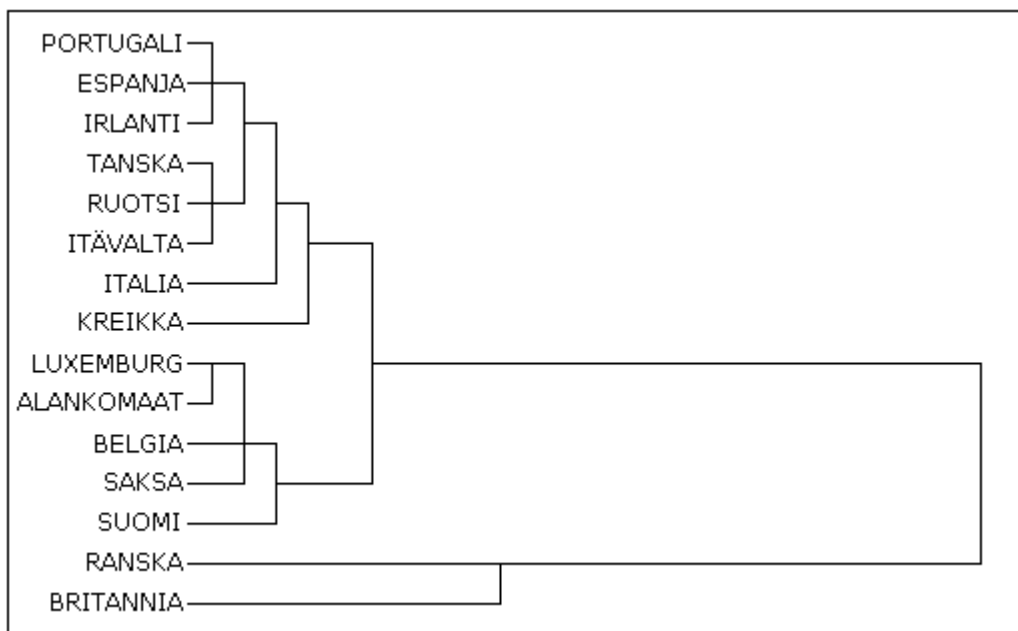

Kuva 3. Ryhmittelyanalyysi kehitysmaat-kategoriassa.

Maat voidaan tässäkin kategoriassa jakaa kolmeen ryhmään, joskin ryhmät ovat sisäisesti hajanaisempia kuin aseet-kategoriassa. Ensimmäiseen ryhmään kuuluvat maat Portugalista Kreikkaan, toiseen ryhmään maat Luxemburgista Suomeen, ja kolmanteen Ranska ja Britannia.

Kuvasta kuitenkin nähdään, että ehdottomasti merkittävin jakolinja on Ranskan ja Britannian ja muiden unionimaiden välillä. Ensimmäinen ja toinen ryhmä eivät eroa toisistaan yhtä jyrkästi. Toisaalta Ranska ja Britannia eivät muodosta keskenään kovin yhtenäistä ryhmää vaan erot niiden välillä ovat suuret. Molemmat poikkeavat silti rajusti muista maista, ja poikkeama on samaan (päättöslauseلمien suhteen kielteiseen) suuntaan, minkä vuoksi niitä voidaan pitää yhtenä ryhmänä.

Maiden jakautuminen on samankaltainen kuin aseet-kategorian päättöslauseلمissa, mutta puolueettomat maat saavat tässä kategoriassa tukea Etelä-Euroopan mailta ja Tanskalta, jotka ovat nyt niiden kanssa samassa ryhmässä. Suomi jää ainoana liittoutumattomana maana yhdessä Saksan ja Benelux-maiden kanssa keskimmäiseen ryhmään, jossa se on nyt myös ainoa Pohjoismaa.

Löydettyjen ryhmien taustalta löytyvien jakolinjojen selittäminen ei ole yhtä yksinkertaista kuin aseet-kategoriassa. Ranska ja Britannia erottuvat siirtomaavaltaina muista, mutta tässä kategoriassa Nato-maat ovat muutenkin jakautuneet: eteläiset jäsenmaat sijoittuvat ensimmäiseen (”liberaaliin”) ja pohjoiset toiseen (”konservatiiviseen”) ryhmään. Tanska äänestää näissä kysymyksissä liittoutumattomien maiden kanssa, se sijoittuu samaan alaryhmään Ruotsin ja Itävallan kanssa. Nämä sijoittuvat samaan ryhmään Naton eteläisten jäsenmaiden kanssa. Suomi muodostaa tässäkin kategoriassa poikkeuksen sijoittumalla konservatiivisten Nato-maiden ryhmään. Löydetyt ryhmät ovat siis:

1. Naton eteläiset jäsenmaat, liittoutumattomat maat, Tanska
2. Naton pohjoiset jäsenmaat, Suomi
3. Siirtomaavallat

Ensimmäinen ryhmä äänestää myönteisimmin ja kolmas kielteisimmin tämän kategorian äänestyksissä. Liittoutuneisuus/liittoutumattomuus ei tässä kategoriassa ole yhtä keskeinen määrittäjä äänestyskäyttäytymiselle kuin aseet-kategoriassa: Nato-maita on kaikissa kolmessa ryhmässä, ja liittoutumattomat maat ovat jakautuneet kahteen ryhmään. Liittoutuneisuus/liittoutumattomuus ei siis selvästikään ole ainoa jakolinja tässä kategoriassa – tuloksista on havaittavissa ainakin alueellinen jakolinja Pohjoismaiden, Keski-Euroopan ja Välimeren maiden välillä.

Niissä kysymyksissä, jotka eivät kuulu Naton toimialaan, Pohjoismaat ovat perinteisesti toimineet yhtenä ryhmänä. Tämä näkyy nytkin Ruotsin ja Tanskan lähes identtisissä äänissä kehitysmaat-kategoriassa. Suomi taas on eriytynyt suhteellisen kauas tästä ”pohjoismaisesta kannasta”: Saksan ja

Benelux-maiden lisäksi myös Italia ja Kreikka ovat antamiensa äänten puolesta lähempänä Suomea kuin Ruotsi ja Tanska.

Britannia ja Ranska erottautuvat taas hyvin selvästi muista EU-maista. Tämän selittää näiden maiden muista poikkeava asema siirtomaavaltaina. Siirtomaaimperiumeistaan Ranskalla ja Britannialla ei enää ole paljoakaan jäljellä, mutta niillä on yhä merkittävää vaikutusta maiden äänestyskäyttäytymiseen. Toki aihe on niille yhä ajankohtainen, onhan YK:ssa viime vuosina vaadittu loppujenkin siirtomaiden vapautusta (YK:n lehdistötiedote GA/SPD/238). Muut EU-maat, joilla on ollut siirtomaita lähimenneisyydessä tai on niitä yhä (Portugali, Belgia, Alankomaat, Tanska), eivät muodosta omaa ryhmäänsä, eikä tämä piirre siis näyttäisi vaikuttavan näiden maiden äänestyskäyttäytymiseen.

Dekolonisaatiokysymyksissä EU:n yhteisten kantojen esteenä on ollut myös unionin sisäinen erimielisyys Britannian ja Espanjan välillä Gibraltarin niemen asemasta (Ulkoministeriön Siniharmaa kirja 2000). Espanjan kanta on, että brittien omistuksessa oleva Gibraltar on kolonialismin jäännös sen omalla maaperällä. Tämä on varmasti merkittävä tekijä Espanjan äänestyskäyttäytymisen taustalla kehitysmaat-kategorian päätöslauselmissa – Espanja on yhdessä Portugalin kanssa äänestänyt kaikkein myönteisimmin tähän kategoriaan kuuluvissa äänestyksissä (ks. kuva 1). Näiden kanssa hyvin läheisesti on äänestänyt Irlanti, jolla myös on oma koloniaalinen historiansa Britannian alaisuudessa, ja juuri tämä lienee näitä maita yhdistävä tekijä. EU:n eteläisten jäsenmaiden ja Irlannin keskimääräistä kehitysmaamyönteisempää äänestämistä on selitetty myös niiden länsieurooppalaisittain alhaisella elintasolla, jonka vuoksi ne samaistuvat kolmannen maailman maihin (Hurwitz 1976).

Löydetyt ryhmittymät ovat hyvin samankaltaiset kuin Soo Yeon Kimin ja Bruce Russetin tutkimuksessa, jossa tarkasteltiin ääniä vuosilta 1991-94 (Kim & Russett 1996). Ainoa ero tulosten välillä on se, että Kimin ja Russetin tutkimuksessa Suomi sijoittui vielä liberaaliin ryhmään yhdessä Pohjoismaiden ja Euroopan liittoutumattomien maiden kanssa, tässä tutkimuksessa taas havaittiin sen äänestävän EU:n konservatiivisempien maiden kanssa. Suomen kohdalla oleellinen ero näiden kahden tutkimuksen ajanjaksojen välillä on vuonna 1995 toteutunut EU-jäsenyys: tämäkin vertailu siis tukee väitettä, jonka mukaan Suomen ulkopoliittinen linja on muuttunut unioniin liittymisen seurauksena.

6 Päätelmät

EU-maat ovat äänestäneet yksimielisesti lähes 80 prosentissa tarkasteluaikana YK:n yleiskokouksessa järjestetyistä äänestyksistä. Koordinaatio on viime vuosina selvästikin ollut hyvin tehokasta – 1980-luvun alussa 60 prosenttia pidettiin vielä EPC:n kautta saavutettavan yksimielisyyden ”luonnollisena kattona”, ja tällöin unionissa oli jäseniäkin vain kymmenen (Hill 1983, 187). Tätä yksimielisyyden kuviteltua ylärajaa perusteltiin tuolloin sillä, että on olemassa runsaasti sellaisia päätöslauselmia, joista ei minkään koordinaation kautta päästä sopuun EY:n ”moralististen” ja ”reaalipoliittisten” maiden kesken. Kahdenkymmenen prosenttiyksikön nousu yksimielisyysasteessa kertoo, että aktiivisella kantojen yhteensovittamisella moniin vaikeisiin kysymyksiin voidaan löytää yhteinen vastaus; ollaanko siis seuraavan 20 vuoden päästä jo sadan prosentin tuntumassa? Todennäköistä ainakin on, että yksimielisyysaste tulee yhä nousemaan: kehitysmaakysymyksissä EU-maiden intressit lähenevät dekolonisaation hiljalleen menettäessä merkitystään. Luultavasti tietyt maat ovat tulevaisuudessakin suhtautumiseltaan liberaalimpia ja toiset konservatiivisempia, mutta tällaisten erojen sovittelu on kuitenkin huomattavasti helpompaa kuin maiden valtapoliittisista intresseistä syntyvien erojen. Aseisiin liittyvissä kysymyksissä yksimielisyysasteen nostaminen on vaikeampi tehtävä, koska ydinaseiden asema säilyy varmasti tulevaisuudessakin kiistanalaisena. Ei ole todennäköistä, että Britannia ja Ranska olisivat valmiita luopumaan niille suurvalta-aseman takaavista ydinaseista, tai että muut EU-maat, varsinkaan liittoutumattomat, muuttaisivat suhtautumistaan ydinaseyhteisemmäksi. Erimielisyys ydinasekysymyksissä siis luultavasti muodostaa tulevaisuudessakin yksimielisyysasteelle katon jonkin sadan prosentin alapuolelle.

Millaisiin johtopäätöksiin tämä tutkimus sitten antaa mahdollisuuden unionin ulkopoliittisen kehityksen kannalta? On selvää, ettei EU:n ulkopoliittikkaa voida tämän perusteella pitää 80 prosenttisen valmiina – onhan kantojen koordinaatio yleiskokouksen vailla juridista sitovuutta oleviin päätöslauselmiin varmasti helpompaa kuin konkreettisia toimia vaativiin kansainvälisen politiikan kysymyksiin. Kuitenkin, vaikka päätöslauselmat eivät YK:n jäsenmaita sidokaan, välttävät maat äänestämästä omien intressiensä kannalta haitallisten ehdotusten puolesta. Annetut äännet kuvaavat maiden intressejä – vaikka siis yksimielisyyden saavuttaminen yleiskokouksessa olisi helpompaa kuin sen ulkopuolella, ei siihen kummassakaan päästä automaattisesti. EU-maiden YK-yhteistyön myönteinen kehitys kertoo siitä, että jäsenmaat pystyvät löytämään yhteisiä kantoja moniin sellaisiin kysymyksiin, joissa aiemmin oli niiden kesken suuria erimielisyyksiä. Paras esimerkki tästä on suhtautuminen Israeliin ja Palestiinaan liittyviin päätöslauselmiin, joista tarkasteluajanjaksolla vallitsi

lähes täydellinen yksimielisyys: 1980-luvun alussa erimielisyys näissä kysymyksissä oli vielä yksi vakavimmista esteistä yhteisen ulkopoliittikan kehittämiseksi (Hill 1983).

Eräs mielenkiintoinen piirre tutkimuksessa oli Suomen poikkeaminen useassa kohdassa muuten loogisista ja ennakko-odotusten mukaisista tutkimustuloksista. Tämä tutkimus antoi selvästi tukea väitteille, että EU on korvannut Pohjoismaat Suomen YK-politiikan tärkeimpänä viiteryhmänä (mm. Vesa 2000). Halu pysyä EU:n ”ytimessä” varmasti vetää Suomea lähemmäksi Saksaa myös YK:n yleiskokouksessa käsiteltävissä kysymyksissä – perinteiset kumppanit, Pohjoismaat ja Euroopan liittoutumattomat maat, ovat jääneet EU:n ”ydinmaiden” varjoon. Väitetään, että Suomi on ottanut EU:ssa mallioppilaan roolin: se on valmis määrittelemään uudelleen omat intressinsä niin, että ne sopivat yhteen EU:n enemmistön intressien kanssa (Ojanen ym. 2000, 247). Suomi on siis luopunut Pohjoismaiden tai liittoutumattomien maiden seuraamisesta, koska se veisi Suomen kauemmas tästä enemmistöstä: Suomi onkin poikennut unionin enemmistön kannoista huomattavasti harvemmin kuin muut liittoutumattomat maat (ks. taulukko 2). Merkillistä on, että Suomi on valmis poikkeamaan liittoutumattomien maiden kannasta jopa silloin, kun ne ovat muodostamassa enemmistöä – enemmistöön kuulumistakin tärkeämpää näyttäisi siis olevan se, että Suomi pysyy Saksan ja Benelux-maiden rinnalla (Suomi on ollut vähemmistössä näiden maiden kanssa äänestettäessä päätöslauselmista A/RES/51/146, A/RES/51/147, A/RES/52/78, A/RES/53/68 ja A/RES/55/147). Suomeen ei kuitenkaan ole täysin jättänyt vanhoja kumppaneitaan: kuten kuvasta 1 nähdään, se on ääniltään liittoutumattomien maiden ja unionin ”ydinmaiden” välissä. Suomen äänestäminen yleiskokouksessa on siis ollut jonkinlainen kompromissi näiden kahden ryhmittymän väliltä.

Tulevaisuudessa YUTP:n kehittämisen suurimmat ongelmat liittyvät tässä tutkimuksessa esille tulleiden kysymysten ratkaisuun ja havaittujen jakolinjojen ylittämiseen. Ongelmallisista näistä kysymyksistä on varmasti ydinaseiden rooli yhteisessä turvallisuuspolitiikassa ja tulevaisuudessa mahdollisesti yhteisessä puolustuksessa. Jakolinjoista syvin on Ranskan ja Britannian ja muun EU:n välillä. Yhteisen puolustuspolitiikan kehittämiseen liittyvien ydinaseita koskevien erimielisyyksien sopiminen lieventää näiden kahden maan eristäytyneisyyttä, mutta ei poista sitä. Toinen jakolinja unionissa kulkee liittoutumattomien ja liittoutuneiden maiden välillä – Suomen esimerkki kuitenkin näyttää, että tämä jako on ylitettävissä. Aika näyttää, seuraavatko Ruotsi, Irlanti ja Itävalta Suomea kohti Nato-maiden muodostamaa ”ydintä”. Kolmas jakolinja havaittiin kehitysmaakysymyksissä Saksan ja Benelux-maiden ja toisaalta Naton eteläisten jäsenmaiden välillä. Tutkimuksessa jäi epäselväksi, miten suuri osuus tämän jaon aiheuttajina on historiallisilla tekijöillä, unionin sisäisillä elintasoeroilla ja Gibraltarin kysymyksellä.

Mielenkiintoinen aihe jatkotutkimukselle olisi, kuinka EU-maiden äänet ovat muuttuneet, kun EU:n yhtenäisyys äänestyksissä on noussut huimasti. Ovatko jotkut maat todella joustaneet entisistä kannoistaan, jotta tämän yksimielisyyden saavuttaminen olisi mahdollista, vai johtuuko yksimielisyyden nousu siitä, että EU ottaa entistä vähemmän kantaa? Onko yksimielisyys saavutettu siis vain sopimalla, että kaikki jäsenmaat äänestävät tyhjää? Minkä arvoinen on yksimielisyys siitä, ettei oteta kantaa – tämäkö tuo unionille arvovaltaa kansainvälisellä areenalla? Tämä tutkimus antoi joitakin viitteitä siihen suuntaan, että tyhjä ääni on EU:n vastaus sellaisiin kysymyksiin, joissa jäsenmailla on vaikeuksia päästä sopuun.⁴ Kunnolla tätä ongelmaa voidaan kuitenkin lähestyä vain käyttämällä aineistoa pidemmältä ajanjaksolta ja tutkimalla äänestyskäyttäytymisen historiallista kehitystä.

Vedettäessä koko YUTP:tä koskevia johtopäätöksiä YK:n yleiskokouksessa annettujen äänten perusteella on otettava huomioon kattavuuteen liittyvät ongelmat: kaikkia EU-maiden kansainvälisessä politiikassa kohtaamia kysymyksiä ei koskaan oteta esille YK:ssa, tai ne jäävät siellä niin vähälle huomiolle, etteivät ne kvantitatiivisessa tutkimuksessa nouse lainkaan esiin. Esimerkiksi hyvin ajankohtaiset terrorismin vastaiseen sotaan liittyvät kysymykset eivät yleiskokouksen päätöslauselmien perusteella ole kovinkaan tärkeitä. Kuvaavaa on, että historian pahinten terrori-iskujen jälkeen 12.9.2001 yleiskokous hyväksyi yksimielisesti terrorismin tuomitsevan päätöslauselman, mutta jatkoi tämän jälkeen normaalilla vuodesta toiseen toistuvalla agendallaan (Terrori-iskut tuomittiin YK:n yleiskokouksen päätöslauselmassa A/RES/56/1). Istuntokauden loppuista yli 300:sta päätöslauselmasta terrorismia käsittelee kolme (YK:n yleiskokouksen päätöslauselmat A/RES/56/24T, A/RES/56/88 ja A/RES/56/160). Aiheeseen liittyvän aineiston vähyyden vuoksi terrorismin vastaisen sodan aiheuttama erimielisyys EU-maiden välillä ei tässä tutkimuksessa tullut lainkaan esille. Muita tällaisia aiheita voivat olla mm. suvereniteetin ja humanitäärisen intervention välinen ristiriita tai kauppasuhteet ihmisoikeuksia rikkovien maiden tai ”roistovaltioiden” kanssa. YK:n yleiskokouksen kvantitatiivinen tutkimus ei yleiskokouksen luonteen vuoksi annakaan kovin hyviä tuloksia tällaisissa suhteellisen uusissa kansainvälisen politiikan kysymyksissä. Vie aikaa, ennen kuin kysymys nousee merkittäväksi yleiskokouksen agendalla. Samojen päätöslauselmien toistuminen vuodesta toiseen takaa sen, että yleiskokouksen tutkimuksessa keskeisimpinä nousevat esiin vuosikymmeniä esillä olleet kansainvälisen politiikan

⁴ Tyhjien äänten osuus kaikista äänistä oli suurin kehitysmaat-kategorian äänestyksissä, joissa EU-maiden oli myös vaikeinta saavuttaa yksimielisyyttä.

”ikuisuusksymykset”: Lähi-itä, aseidenriisunta, dekolonisaatio, globaali tasa-arvo ja ihmisoikeudet. Ajankohtaiset, lyhyemmän elinkaaren omaavat kysymykset jäävät näiden varjoon. Yllä mainitulla syksyllä 2001 alkaneella istuntokaudella terrorismia koskevia päätöslauselmia oli neljä – dekolonisaatiota koskevia oli kymmenen.

Tämän tutkimuksen pohjalta olisi siis väärin julistaa erimielisyydet ydinaseista ja dekolonisaatiosta suurimmiksi tai ainoiksi YUTP:n kehittämisen esteiksi – perustellusti voidaan kuitenkin väittää, että ne ovat esteitä. Muitakin erimielisyyden aiheita on; niistä osa tulisi ehkä esille yleiskokouksen päätöslauselmien kvalitatiivisessa tutkimuksessa. Parhaat tulokset saataisiin tietenkin tutkimalla asioiden käsittelyä jäsenmaiden ulkoministerien kesken EU:n ministerineuvostossa, koska tässä elimessä kansainvälisen politiikan kysymysten kirjo tulee varmasti laajemmin esille kuin YK:n yleiskokouksessa. Tiedot näistä tapaamisista eivät kuitenkaan ole julkisia. Joka tapauksessa myös YK:n yleiskokouksen tutkimus antaa hyödyllistä tietoa unionin ulkopoliittikan kehittämisen kannalta olennaisista kysymyksistä – mitkä käsiteltävistä kansainvälisen politiikan aihealueista ovat ongelmallisia, mitkä maat sopeutuvat huonoimmin yhteiseen politiikkaan, mitä jakolinjoja unionin sisällä on käsiteltävissä kysymyksissä – vaikkei niihin täydellisesti pystykään vastaamaan.

7 Lähteet

Andersen, Lee F. ym. (1966): *Legislative Roll-call Analysis*, Evanston, Northwestern University Press.

Auffermann, Burkhard (1999): ”Saksan liittotasavallan ulko- ja turvallisuuspolitiikka ja EU:n yhteinen ulko- ja turvallisuuspolitiikka: kohti eurooppalaista puolustuspolitiikkaa” teoksessa Auffermann, Burkhard ym.: *CFSP+PESC+GASP=YUTP? Euroopan unionin yhteisen ulko- ja turvallisuuspolitiikan kehityslinjoja*, Tampere, Tampereen Yliopistopaino Oy.

Bailey, Sydney (1960): *The General Assembly*, Lontoo, Stevens & Sons Limited.

Bonvicini, Gianni (1983): ”Italy: the Integrationist Perspective” teoksessa Hill, Christopher (toim.): *National Foreign Policies and European Political Cooperation*, Lontoo, George Allen & Unwin Ltd.

Castañeda, Jorge (1969): *Legal Effects of UN Resolutions*, New York, Columbia University Press.

Eurooppa-neuvoston Barcelonan julistus (2000), <http://www.europa-web.de/europa/03euinf/10counc/medeclar.htm>

Forsythe, David (2000): "The Kosovo Crisis" teoksessa Forsythe, David (toim.): *Human Rights and Comparative Foreign Policy*, Tokio, United Nations University Press.

Hill, Christopher (1983): "National Interests – the Insuperable Obstacles?" teoksessa Hill, Christopher (toim.): *National Foreign Policies and European Political Cooperation*, Lontoo, George Allen & Unwin Ltd.

Hurwitz, Leon (1976): "The EEC and Decolonization: The Voting Behavior of the Nine in the UN General Assembly", *Political Studies* 24:4.

Kim, Soo Yeon & Russett, Bruce (1996): "The New Politics of Voting Alignments in the United Nations General Assembly", *International Organization* 50:4.

Koskela, Jussi (1999): "Euroopan unionin yhteisen ulko- ja turvallisuuspolitiikan nykytila ja kehityssuuntia" teoksessa Auffermann, Burkhard ym.: *CFSP+PESC+GASP=YUTP? Euroopan unionin yhteisen ulko- ja turvallisuuspolitiikan kehityslinjoja*, Tampere, Tampereen Yliopistopaino Oy.

Lindemann, Beate (1978): *EG-Staaten und Vereinte Nationen*, München, R. Oldenbourg Verlag GmbH

Marin-Bosch, Miguel (1998): *Votes in the UN General Assembly*, Haag, Kluwer Law International.

Nicholas, Herbert (1975): *The United Nations as a Political Institution*, Lontoo, Oxford University Press.

Ojanen, Hanna ym. (2000): *Non-Alignment and European Security Policy*, Helsinki, Ulkopoliittinen instituutti.

Silventoinen, Katja (1999): "Euroopan unionin yhteisen ulko- ja turvallisuuspolitiikan asema Iso-Britannian ulkopoliitikassa: pragmaattinen lähestymistapa" teoksessa Auffermann, Burkhard ym.:

CFSP+PESC+GASP=YUTP? Euroopan unionin yhteisen ulko- ja turvallisuuspolitiikan kehityslinjoja, Tampere, Tampereen Yliopistopaino Oy.

Ulkoministeriön Siniharmaa kirja (2000),

http://formin.finland.fi/netcomm/ImgLib/2/20/20001005_pol-11_yk54_sini-harmaa-kirja.rtf

Ulkoministeriön Siniharmaa kirja (2001), <http://formin.finland.fi/doc/fin/publications/yk2001sh.htm>

Ulkoministeriön Valkoinen kirja (1998), http://virtual.finland.fi/ministry/suomi/vk_ylein.html

United Nations Dag Hammarskjöld Library, <http://unbisnet.un.org>

Vesa, Unto (2000): ”EU-maana YK:ssa: Suomen YK-politiikan pitkät linjat”, *Ulkopolitiikka* 37:3.

Yhdysvaltain ulkoministeriö (1999): *Voting Practices in the United Nations 1999*, Washington D.C., The Department of State

Yhdysvaltain ulkoministeriön raportti äänestämisestä Yhdistyneissä kansakunnissa (2000 ja 2001): <http://www.state.gov/p/io/conrpt/vtgprac/>

YK:n lehdistötiedote GA/SPD/238, <http://www.un.org/News/Press/docs/2002/gaspd238.doc.htm>

YK:n yleiskokouksen päätöslauselmat, annetut äänet: <http://www.unbisnet.org>

YK:n yleiskokouksen päätöslauselmat, päätöslauselmatekstit:

<http://www.un.org/documents/resga.htm>